



Mercedes-Benz

Die neue Generation der M-Klasse.

„Unsere Philosophie ist ganz einfach: Wir geben
unser Bestes für Menschen, die das Beste erwarten.“

Dr. Dieter Zetsche

Inhalt.

Die M-Klasse.	4	Meine M-Klasse.	50
Exterieurdesign	8	Ausstattungen	52
Agilität	16	Sport-Paket	52
Dieselmotoren	16	Audio- und Kommunikationssysteme	54
Benzinmotoren	18	Serienausstattung	58
Getriebe	20	Sonderausstattungen	60
Fahrwerk	22	Ausstattungs Pakete	62
		Leichtmetallräder	64
Komfort	24	Original-Zubehör	66
Interieur	24		
Variabilität	30	designo	68
Geländegängigkeit	34	Farben und Materialien	72
Sicherheit	38	Lackierungen	72
Aktive Sicherheit	38	Polster und Zierteile	74
Passive Sicherheit	40	Kombinationsmöglichkeiten	76
AMG	42	Technische Daten	78
ML 63 AMG	42		
AMG Sonderausstattungen	46	Service	82
		Probefahrt	84

Nicht nur für die Straße. Aber immer für Ihren eigenen Weg.

Ob die betriebsame Stadt Ihnen zu Füßen liegt oder noch eine steinige Strecke vor Ihnen: Mit der M-Klasse genießen Sie souveränes Fahrverhalten. Auf allen Untergründen. Selbst abseits asphaltierter Straßen.

Neben der Geländegängigkeit überzeugt sie auf den ersten Blick mit besonders exklusivem, dynamischem Exterieurdesign – dem das Interieur in nichts nachsteht. Hochwertige Materialien in exklusiver Verarbeitung, optisch wie funktional fortschrittliche Technik und einladende Sitzplätze prägen das Bild im Innenraum.

So zeigt die M-Klasse Vielseitigkeit auf sehr hohem Niveau – und das nicht erst durch die Bodenhöhe.

Die M-Klasse.





Unterwegs zwischen Alltag und Abenteuer.





Die schönste Liebeserklärung an die Wildnis steht direkt vor Ihrer Haustür.

Herausforderungen anzunehmen kann so schön sein. Besonders wenn man sich ihnen mit der M-Klasse stellt.

Schon die Frontpartie signalisiert mit dem neu gestalteten Kühlergrill mit schwarzen Lamellen und Chromauflagen Entschlossenheit. Entsprechend markant sind auch die Seitenspiegel sowie der optische Unterschutz in Silber. Die jetzt noch

breiter wirkende Frontschürze mit integrierten Nebelleuchten und der Übergang zu den Scheinwerfern im neuen, eigenständigeren Design vervollkommen den Charakter der M-Klasse.

So wird aus dem Anblick eine Aufforderung – sich auf die Neugier einzulassen und neue Wege zu entdecken.

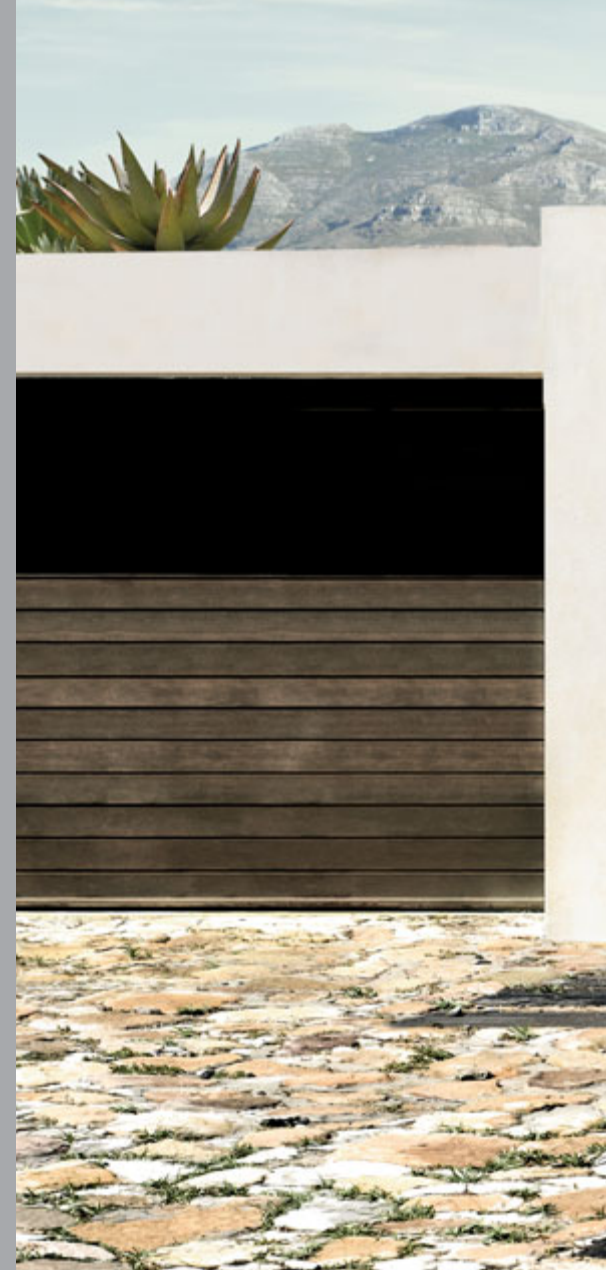



Der Traum vom Fahren braucht eine starke Schulter.

Die M-Klasse hat nicht nur eine starke Seite – sondern mindestens zwei. Deren Ansicht wird von ausgeprägten Kotflügeln mit Rammschutz bestimmt. Sie verleihen der dynamischen Silhouette mit ihren von der Front zum Heck fließenden Linien und der charakteristisch geneigten C-Säule die Kontur. Vielseitigkeit signalisiert die serienmäßige Dachreling. Wirkungsvolle Unterstützung erhält der M-Klasse Auftritt schließlich durch serienmäßige kraftvolle 17- bzw. 19-Zoll-Räder, beim ML 63 AMG in 20 Zoll. Sie stehen also immer gut da – aber das werden Sie nicht lange wollen. Der wahre Charakter offenbart sich schließlich nicht auf den ersten Blick, sondern auf den ersten Metern.





Gibt es einen schöneren Grund, dass Ihnen
die Welt zu Füßen liegt?





Es gibt Fahrten, die bleiben im Gedächtnis. Andere gehen ins Blut.

Vom Starten des Motors bis zum Feststellen der Bremse am Ziel – besonders eine Ausstattung der M-Klasse wird Ihnen auffallen: Faszination. Bereits der Anblick verspricht Vielseitigkeit, Dynamik und Exklusivität von der Front über die typisch keilförmige Seitenlinie bis ins Heck. Beinahe schwerelos scheinen die bis in die Seitenpartie reichende Panorama-Heckscheibe und eine dezente Spoilerlippe. Abgedunkelte Heckleuchten setzen betont sportliche Akzente. Auf Wunsch strahlt die M-Klasse in der Rück-

sicht sogar noch schöner: mit Leuchten im LED-Design.

Für gute Sichtbarkeit sorgen darüber hinaus die Reflektoren im neu gestalteten Heckstoßfänger in Wagenfarbe. Bei Tageslicht fällt das Augenmerk aber wohl eher auf die Doppel-Abgasanlage mit ovalen – im Umfang des Sport-Pakets rechteckigen – Endrohrblenden. Sie erinnert an einen Sportwagen – wie auch die Begeisterung, die Sie nach der Fahrt empfinden.





ML 320 CDI



4MATIC

S ON4609

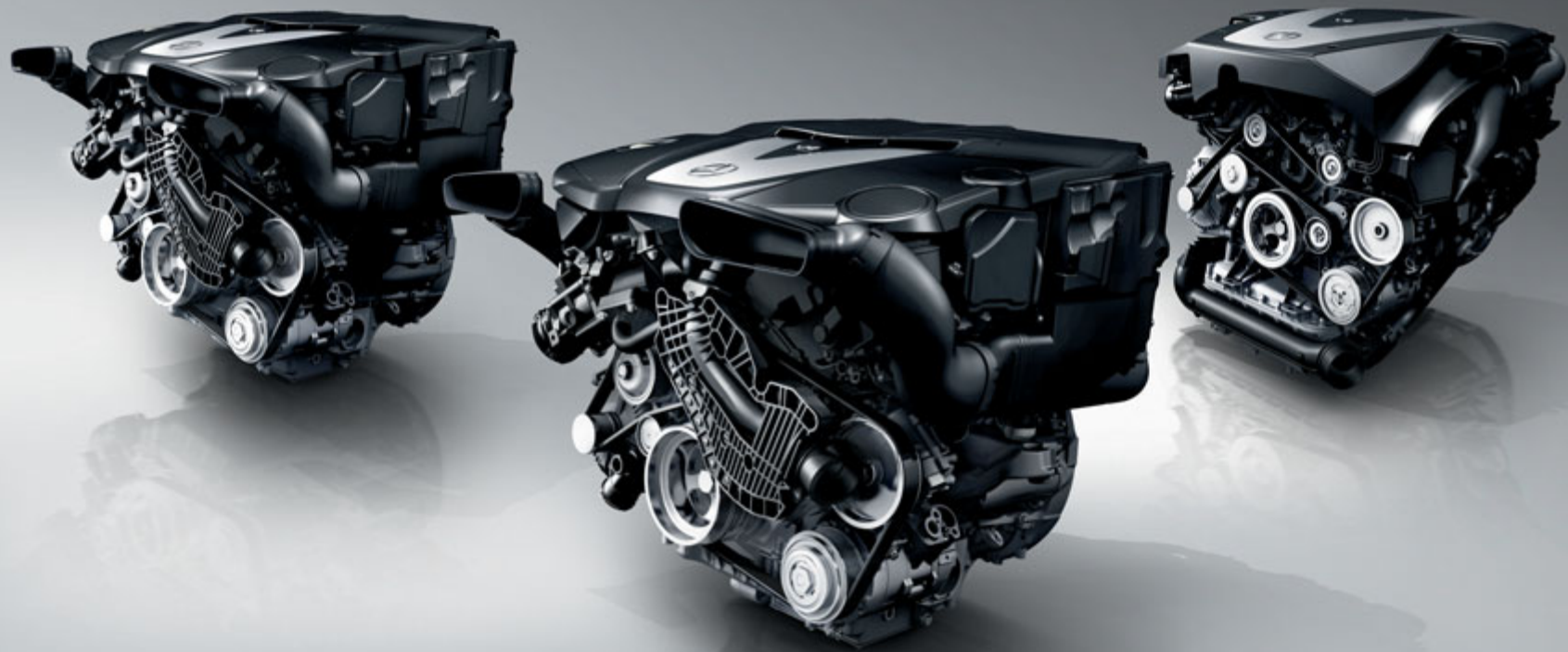

Common Rail – nimmt Kraftstoff wörtlich.

Die führende Dieseltechnologie.

Wer sich gern in der Natur bewegt, achtet darauf, ihr nicht zu nahe zu treten. Das gilt für die M-Klasse in mehrfacher Hinsicht. Ihre Dieselmotoren mit serienmäßigem Partikelfilter arbeiten nicht nur geräusch-, sondern auch verbrauchs- und emissionsarm. Und sind dabei trotzdem ausgesprochen kraftvoll. Der ML 280 CDI setzt 140 kW (190 PS) und ein maximales Drehmoment

von 440 Nm frei. Im ML 320 CDI verfügen Sie über 165 kW (224 PS) und ein maximales Drehmoment von 510 Nm. Im ML 420 CDI arbeitet ein effizienter V8-Motor mit 225 kW (306 PS) und einem Drehmoment von bis zu 700 Nm.

Optimierte Common-Rail-Technologie macht die Dieselmotoren dabei besonders wirtschaftlich.

Das bedeutet: In einer zentralen Kraftstoffleitung steht bei laufendem Motor permanent der für den Einspritzvorgang benötigte Druck zur Verfügung. Er wird in der Leitung gespeichert und kommt bei Bedarf über einzeln gesteuerte Ventile gezielt zum Einsatz. Davon sehen Sie wenig, merken es aber an der Laufruhe, der Tankstelle und auf lange Sicht auch an der Umwelt.

ML 280 CDI

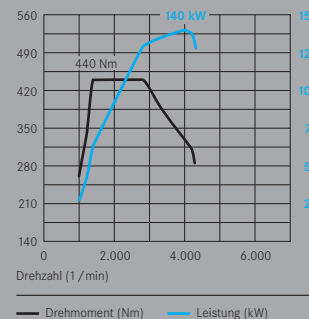

ML 320 CDI

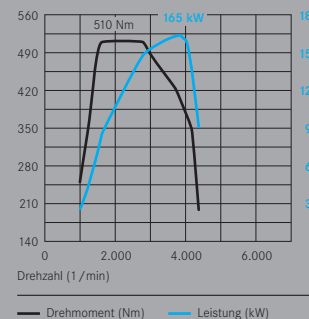

ML 420 CDI

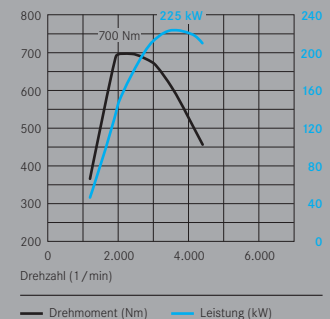

Begeisterung braucht einen starken Antrieb.

Die drehfreudigen Benzinmotoren.

Die Zündung dieser Aggregate setzt mehr in Gang als die M-Klasse. Auch Sie werden bewegt sein, selbst wenn Sie noch gar nicht fahren.

Die Benzinmotoren sind besonders leistungsstark, dabei verbrauchen sie weniger Kraftstoff als die meisten anderen Fahrzeuge dieser Klasse.

Den 6-Zylinder im ML 350 zeichnet außerdem Laufruhe aus. Mit 200 kW (272 PS) bei 6.000/min und einem Drehmoment von 350 Nm, das zwischen 2.400 und 5.000/min anliegt, kann er in 8,4 s von 0 auf 100 km/h beschleunigen.

Den kraftvollen ML 500 mit 8-Zylinder-Aggregat charakterisieren Durchzugsstärke und sein

typischer V8-Sound. Mit 285 kW (388 PS) bei 6.000/min und einem maximalen Drehmoment von 530 Nm, das von 2.800/min bis 4.800/min anliegt, kann er in nur 5,8 s von 0 auf 100 km/h beschleunigen.

Auch der Klang des AMG 8-Zylinder-Motors erzeugt Vorfreude schon im Stand – aus der in Fahrt pure Begeisterung wird. Dank 375 kW (510 PS) und eines überlegenen Drehmoments von 630 Nm bei 5.200/min.

ML 350

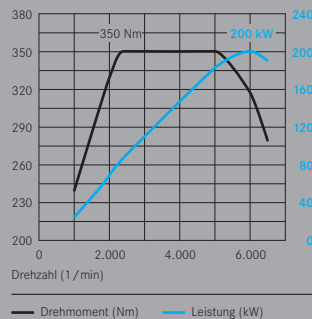

ML 500

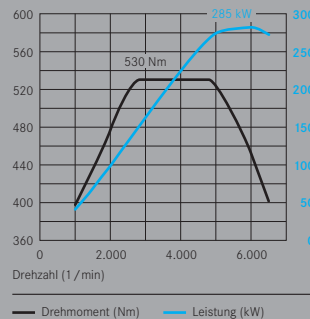

ML 63 AMG

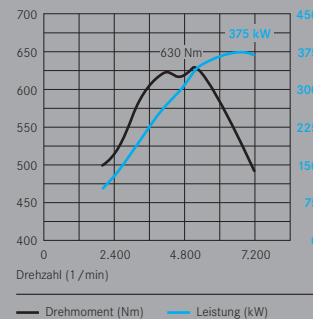

Mit den Kraftreserven des 6- oder 8-Zylinders sind Sie für jede Distanz bestens gerüstet – zum Beispiel auch für die Überwindung einiger Dutzend Höhenmeter auf unbefestigter Straße.



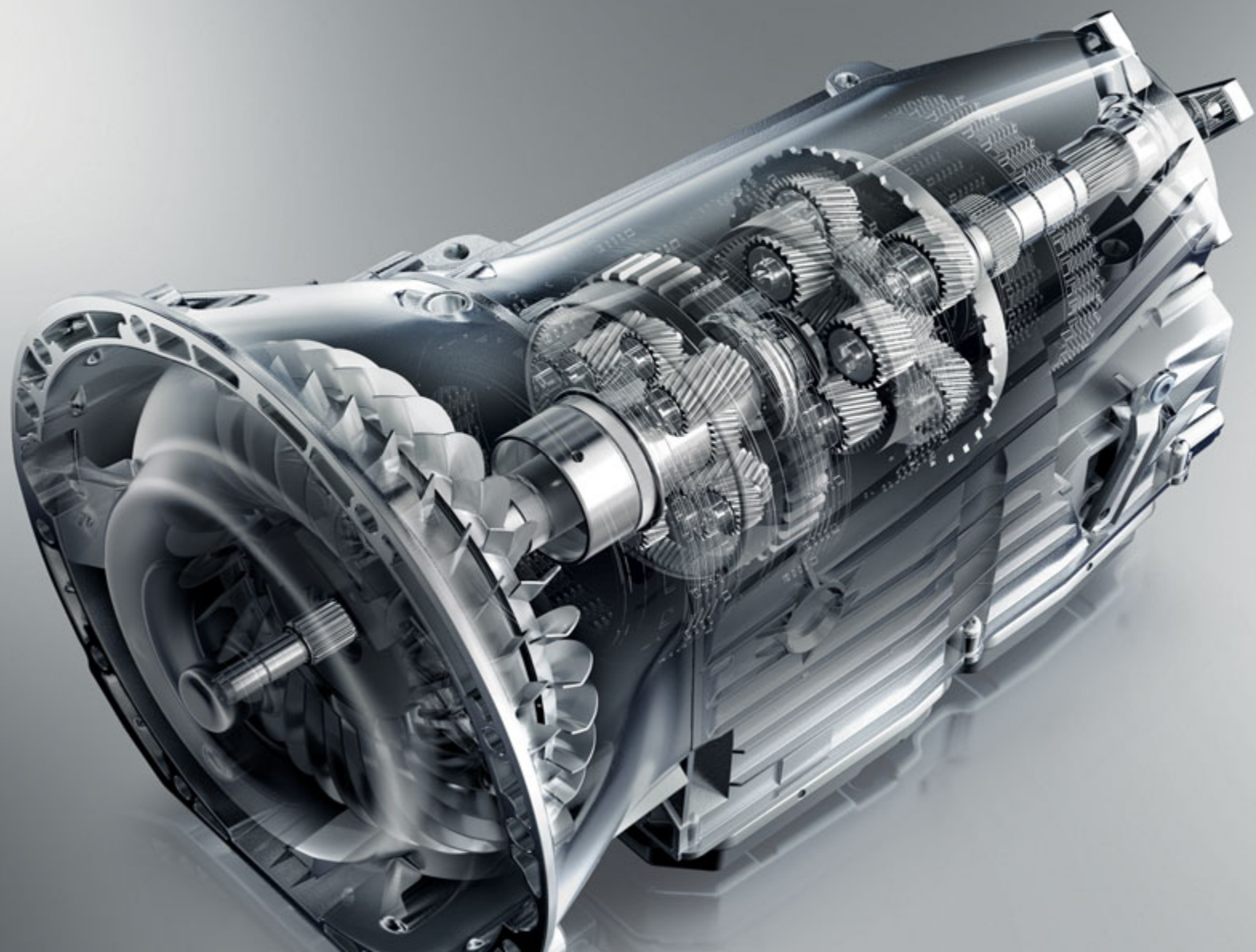

Hinter jeder beeindruckenden Beschleunigung steht ein starkes Getriebe.

Die 7G-TRONIC mit Mehrfach-Rückschaltung.

Um Kraft mit voller Kraft zu entfalten, braucht ein Motor ein Getriebe mit viel Einfühlungsvermögen. Arbeiten beide so gut zusammen wie in der M-Klasse, entsteht Fahrkultur in Reinkultur. On- wie Offroad.

Entscheidend daran beteiligt: das weiterentwickelte 7-Gang-Automatikgetriebe 7G-TRONIC. Es steuert die Gänge besonders zügig und direkt an

und sorgt so für erhöhtes Durchzugsvermögen und optimale Beschleunigung.

Das 7G-TRONIC Automatikgetriebe verfügt über sieben Übersetzungsstufen. Die Drehzahlsprünge zwischen den einzelnen Übersetzungsstufen sind sehr gering, was neben dem Fahrkomfort auch die Fahrdynamik erhöht. Schaltvorgänge sind kaum noch spürbar,

Schaltzeiten enorm kurz und Geräusche werden minimiert. Selbst beim Herunterschalten bietet das 7G-TRONIC Getriebe erhöhte Laufruhe – durch Mehrfach-Rückschaltung, die bei Bedarf einzelne Gänge überspringt. Alles in allem eine automatische Annäherung an das perfekte Fahrgefühl. Gang für Gang.

Freiheit durch Ungleichheit.

Feingefühl für den Untergrund: 4MATIC, 4ETS und die Luftfederung AIRMATIC.

Eis und Schnee, Laub und Schlamm, Gras und Rollsplitt – unterschiedliche Untergründe können Ihrem Fahrkomfort und Ihrer Fahrsicherheit wenig anhaben. Da das Zusammenspiel des permanenten Allradantriebs 4MATIC, des Elektronischen Traktions-Systems 4ETS und der Luftfederung AIRMATIC mit Adaptivem Dämpfungs-System ADS außergewöhnliche Traktion zum Dauerzustand macht. Die 4MATIC überträgt die Antriebskraft zu gleichen Teilen

auf Achsen und Räder. Statt Differentialsperren bedient sie sich dabei des Elektronischen Traktions-Systems. Beginnt ein Rad durchzudrehen, wird es durch 4ETS abgebremst. Ungenutztes Antriebsmoment wird auf die anderen Räder verteilt. Das Ergebnis: optimale Traktion und hoher Fahrkomfort. Das AIRMATIC-Paket ist für den ML 500, ML 420 CDI und ML 63 AMG serienmäßig, sonst optional erhältlich. Sensoren des Adaptiven Dämpfungs-Systems ADS über-

wachen hier Fahrwerk und Fahrsituation und stellen die Luftfederung automatisch darauf ein. Sie können aber auch manuell zwischen sportlicher oder komfortabler Dämpferabstimmung wählen. Mit nur einem Knopfdruck stellen Sie schließlich alle elektronischen Systeme auf Gelände ein – mit dem serienmäßigen Offroad-Schalter. Jetzt stehen Ihnen auch dort Wege offen, wo vorher keine waren.

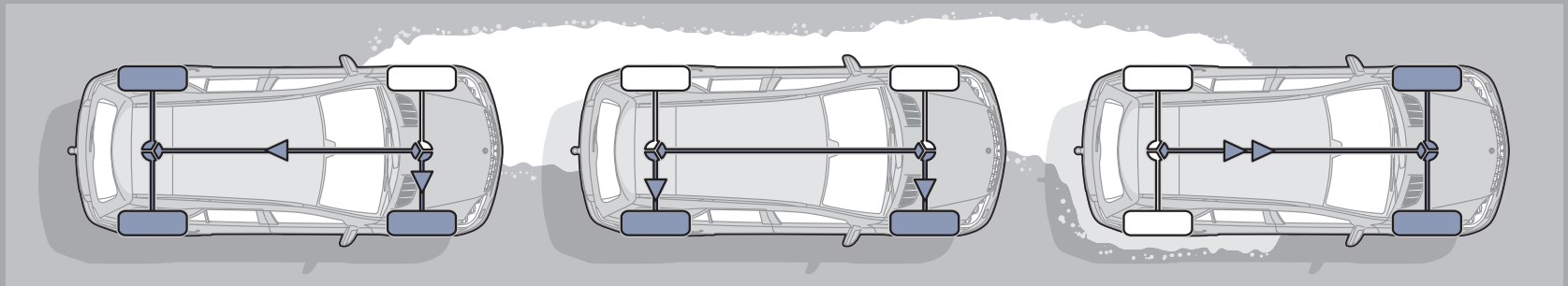

4ETS leitet das Antriebsmoment automatisch an die Räder mit der besten Bodenhaftung.







Mit der M-Klasse erleben Sie die schönsten Orte. Angefangen beim Innenraum.

Das Interieur - so praktisch wie luxuriös.

Lieblingsplätze sind nicht immer einfach zu finden. Aber man findet dort alles ganz einfach. Zumindest wenn es sich um das Cockpit der M-Klasse handelt.

Für die Bedienung vieler elektronischer Funktionen ist Intuition beinahe alles, was Sie brauchen. Dank einer besonders ergonomischen Anordnung sämtlicher Anzeige- und Bedieninstrumente. Und damit Sie auch nach dem Weg nicht lange forschen müssen, ist statt des serienmäßigen Audiosystems Audio 20 unter anderem das Multimedia-System COMAND APS mit Festplattenavigation

erhältlich. Sie können sich also bequem in die ebenfalls ergonomisch geformten, elektrisch einstellbaren Sitze setzen, in denen Ihnen auch lange Fahrten kurz vorkommen werden. Für gehobene Ansprüche besteht die Möglichkeit, die M-Klasse mit Multikontursitzen plus Sitzklimatisierung und Memory-Paket auszustatten. Nun lassen sich bis zu drei eingespeicherte Sitzeinstellungen per Knopfdruck abrufen.

So machen Sie fast allem Suchen mit dem Einsteigen ein Ende. Sogar dem nach der richtigen Haltung.

Auch in der Großstadt sind Sie von Natur umgeben.

Stil im Überfluss, aber nichts ist überflüssig: das Cockpit.

Manchmal fühlt man sich wie zu Hause, dabei ist man erst auf dem Weg dorthin. Im Innenraum der M-Klasse zum Beispiel. Er empfängt Sie bereits beim Öffnen der Tür mit elegant-sportlichem Design, warmen Farben und einladender Aufgeräumtheit.

Der Blick fällt sofort auf das neu gestaltete serienmäßige Multifunktionslederlenkrad mit Chromapplikationen und Schalt paddles. Für

hohe Ansprüche an Exklusivität ist auch ein Holz-Leder-Multifunktionslenkrad in Pappel anthrazit oder Wurzelnuss erhältlich. Die Türmittelfelder sind in der hochwertigen und gleichzeitig besonders pflegeleichten Ledernachbildung ARTICO bezogen. Sowie auf Wunsch auch die Instrumententafel (im ML 63 AMG mit Leder Nappa), über die hinweg Sie souverän auf die Straße blicken. Zum einen dank der erhöhten Sitzposition, zum anderen wegen einer großflä-

chigen, stark geneigten Windschutzscheibe mit schlanker A-Säule.

Sollten Sie sich mit noch mehr Natur umgeben wollen, als Sie vor und hinter dieser Scheibe bereits haben, stehen diverse Lederausstattungen zur Wahl. Zum Beispiel kontrastreich in Kaschmirbeige/Schwarz für den besonderen Designanspruch.







Wie gemacht für lange Fahrten und Beine.

Großes Platzangebot und hoher Komfort im Fond.

Willkommen in der Bein- und Kopffreiheit: Das Platzangebot im Fond der M-Klasse macht selbst für große Passagiere lange Fahrten zum Spaziergang.

Die Fondsitze sind ergonomisch geformt und fördern sowohl die gesunde Haltung als auch guten Halt, zum Beispiel in Kurven. Die erhabene Sitzposition trägt zusätzlich zu hohem Mitfahrkomfort bei. Nur eine weiß das nicht zu schätzen: die Langeweile. Dafür sorgt der interessante Aus-

und der gute Überblick sowie besonders das auf Wunsch eingebaute Fondentertainmentsystem. In dessen Umfang enthalten: 8-Zoll-Bildschirme an den Kopfstützen sowie zwei drahtlose Kopfhörer. Spielkonsole und Fernsehreceiver können über einen Aux-in-Anschluss angeschlossen werden.

Die drei Fondsitze der M-Klasse lassen also keine Wünsche offen. Außer vielleicht den, einmal selbst fahren zu dürfen.

Was in Ihrem Leben Platz hat, sollte auch in Ihren Mercedes passen.

Nur für Koffer viel zu schade: der Laderaum.

Sie hat unbestritten Kraft. Aber eine ihrer größten Stärken ist die Variabilität. Ob Sie Menschen oder Material befördern wollen: Die M-Klasse nimmt es mit Ihren Ansprüchen locker auf.

Für Extrastauraum und sperriges Ladegut lassen sich die Fondsitze im Verhältnis 1/3 zu 2/3 teilen – oder ganz umlegen. So erhalten Sie eine komfortable Ladefläche. Wenn Sie zusätzlich die

Sitzkissen umklappen, stehen Ihnen hier sogar bis zu 2.050 Liter Platz zur Verfügung.

Schon beim Einladen kommt die M-Klasse Ihnen mit einer großen Heckklappe entgegen, die sich weit nach oben öffnen lässt. Die niedrige Ladekante erleichtert z. B. das Verstauen schwerer Lasten. Besonders lange Gegenstände können Sie bei umgeklappter Fondsitzebank auch einfach

durchladen. Ihre M-Klasse zeigt sich dabei äußerst aufnahmefähig und auch noch ausgesprochen robust. Das gilt für den Innenraum genauso wie für die Fahrstabilität bei schwerer Beladung.

Was Sie auch einpacken wollen – die M-Klasse nimmt es damit auf.



Einladung zum Einladen.

Der Innenraum ist ausbaufähig.

Die Freiheit, einfach einzupacken, was Ihnen in den Sinn kommt, ist Ihnen gewiss. Die Ablagemöglichkeiten, -fächer und -netze im Cockpit- und Fondbereich nehmen eine Menge Kleinigkeiten locker auf.

Im Laderaum ist Platz für alles, was groß und sperrig ist. Auf Wunsch können Sie ihn zusätzlich mit den Ladegutsicherungsschienen des EASY-PACK-Fixkit ausrüsten. An den Schienen können Verzurrösen, eine Teleskopstange und ein Gurtabroller eingesetzt und variabel positioniert werden.

Bereits serienmäßig vorhanden sind sechs fest verbaute Ösen, mit denen Sie Ihr Gepäck im Kofferraum fixieren können. Außerdem haben Sie die Möglichkeit, einen Teil der Ladung in einem Stauraum unterhalb des Ladebodens unterzubringen. Mit wenigen Handgriffen lässt sich so alles bestens verstauen und sicher verzurren. Durch die optional auch elektrisch zu öffnende und schließende Heckklappe können Sie außerdem ganz bequem einladen. So passt beinahe alles, was im Leben Raum einnimmt, auch in die M-Klasse – nur für Kompromisse ist kein Platz.

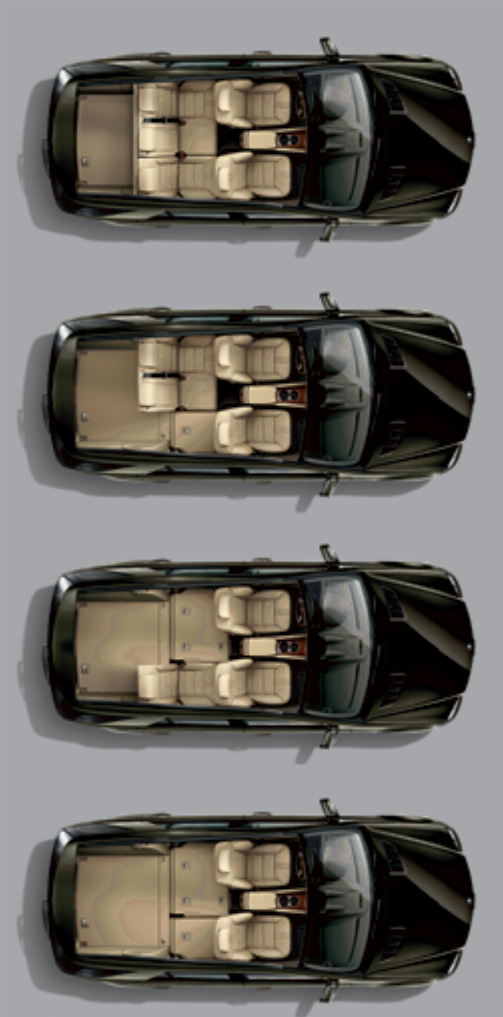



Für andere ist es eine Expedition. Für Sie die Abkürzung.

Erhöhte Geländegängigkeit dank Offroad-Pro Technik-Paket.

Das schönste Abenteuer wartet, wo auf normalem Weg kaum einer hinkommt – außer Ihnen. Für das Meistern von Extremstrecken ist das Offroad-Pro Technik-Paket erhältlich (nicht für ML 63 AMG). Es gibt Ihnen die Möglichkeit, die M-Klasse auf erhöhte Traktion und Geländegängigkeit einzustellen. Das Fahrzeugniveau kann um bis zu 90 Millimeter angehoben werden, um eine Wattiefe von 600 Millimetern zu erreichen. Dabei bedient sich die M-Klasse des elek-

tronisch geregelten Dämpfungs-Systems AIRMATIC – serienmäßig im ML 420 CDI und ML 500, sonst optional.

Der technische Unterschutz des Pakets trotzt Geröll, Felszacken und tiefen Pfützen. Böschungen mit 31° und Schräglagen von 35° meistert die so ausgestattete M-Klasse souverän. Selbst Steigungen bis zu 100 % sind dank des zweistufigen Verteilergetriebes (Low Range) bezwingbar.

Die 7-Gang-Automatik lässt sich beim Offroad-Pro Technik-Paket in Fahrt wie im Stand auf manuellen Betrieb umstellen. Gänge werden nun über Lenkradschalt paddles gewählt.

Das alles trägt dazu bei, dass Sie sich mit dem Offroad-Pro Technik-Paket überall wie zu Hause fühlen. Auch wenn Sie von dort drei Bergketten entfernt sind.

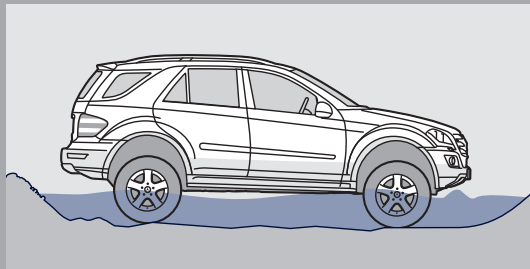

Maximale Wattiefe: 600 mm.

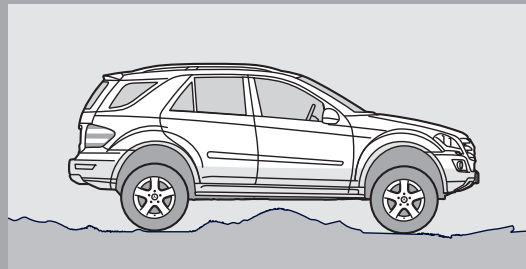

Bodenfreiheit: bis zu 299 mm.

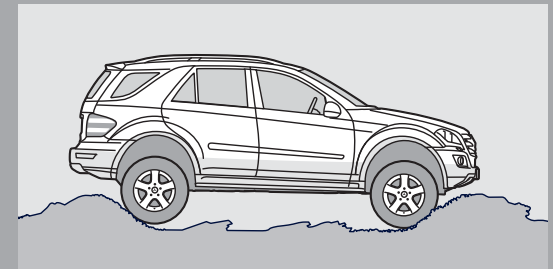

Böschungswinkel: bis zu 31° .





Wir haben etwas gegen Wankelmut: 4MATIC mit ESP®.

Allrad und Anhängerstabilisierung – eine feste Verbindung.

Auch wenn Sie mit der M-Klasse nicht übers Meer fahren können: Für den Weg ans Wasser ist sie wie gemacht. Vor allem mit dem Boot im Schlepptau. Zum einen wegen einer neuen mechanisch abklappbaren Anhängerkupplung, zum anderen aufgrund technischer Vorzüge. So verfügen das Elektronische Traktions-System 4ETS und ESP® über ABS, eine Anti-Schlupf-

Regelung und Giermomentregelung. Das sorgt in Kombination mit 4MATIC, dem permanenten Allradantrieb, für hervorragende Traktion bei beinahe jeder Bodenbeschaffenheit. Hier zeigt auch das optionale Offroad-Pro Technik-Paket erstklassige Qualitäten im Gespann. Vor allem auf rutschigen Untergründen, wie nassem Gras und weichem Sand, oder beim Anfahren

am Berg. In kritischen Fahrsituationen kommt Ihnen die ESP®-Anhängerstabilisierung zu Hilfe. Durch gezielte Bremsingriffe an einzelnen Rädern kann sie Zugfahrzeug und Anhänger auf Kurs halten und Wankbewegungen verringern. Auch wenn es draußen mal etwas stürmisch zugeht.



Mercedes-Benz



4MATIC

S ON2609

Es gibt Wege, die kennt vor Ihnen nur Ihre M-Klasse.

Sicher fahren und bleiben - der präventive Insassenschutz.

Ein gutes Gespür für alles, was kommen mag: So könnte man die aktive Sicherheit der M-Klasse umschreiben. Aufmerksame Sensoren, vorausschauende Technik und schnelle Reaktionen helfen, kritische Situationen zu vermeiden und zu meistern.

Neben Elektronischem Stabilitäts-Programm ESP® und Elektronischem Traktions-System 4ETS sowie 4MATIC sorgt eine Vielzahl über Fahrverhalten und -situation wachender Sensoren für Ihre Sicherheit. Nehmen diese eine Unfallgefahr wahr,

können sich automatisch Seitenfenster und Schiebe-Hebedach schließen, und die Gurte auf den Frontsitzen werden vorgestraft.

Sollte die Luft in Ihren Reifen knapp werden, merkt das die Reifendruckverlust-Warnung sofort und informiert Sie darüber.

Nur eines weiß Ihr Unterbewusstsein besser als jeder Sensor: Warum es Ihnen, auch wenn nichts passiert, ein gutes Gefühl gibt, im sichersten SUV seiner Klasse zu sitzen.

Um Ihren Kopf machen wir uns einen besonderen Kopf.

Auf fast alles vorbereitet – Bestandteile der Passiven Sicherheit.

Damit Ihnen nichts passiert, wenn etwas passiert, haben wir die M-Klasse um eine formstabile Fahrgastzelle herum gebaut. Zusätzlich verfügt sie über energieabsorbierende Knautschzonen sowie verstärkte Türen. Ergänzt wird dieses Sicherheitskonzept schließlich durch das hohe Bodenniveau. Ihre M-Klasse hält so im Falle eines Unfalls schwere Schläge und Stöße möglichst von Ihnen ab. Davor wollen wir auch Ihren Kopf und Hals schützen. Durch Airbags mit

adaptiver Auslösung und NECK-PRO-Kopfstützen, die sich automatisch zum Kopf hin bewegen, um so einem möglichen Schleudertrauma aktiv vorzubeugen.

Serienmäßig sind Windowbags für alle Plätze und Sidebags für Fahrer und Beifahrer. Auch Crashpolster im Fußraum für den Fahrer sind bereits Standard. So wie hoffentlich immer eine gute Fahrt.

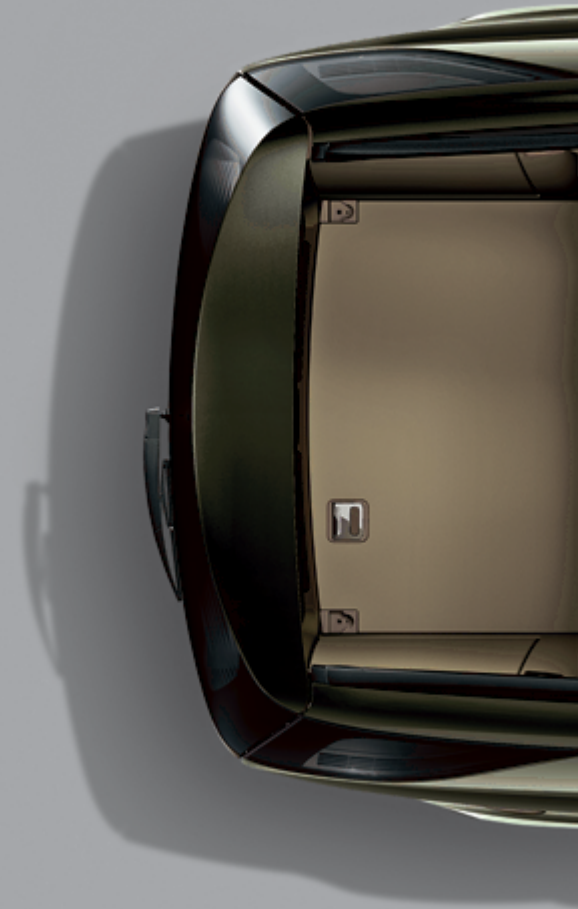

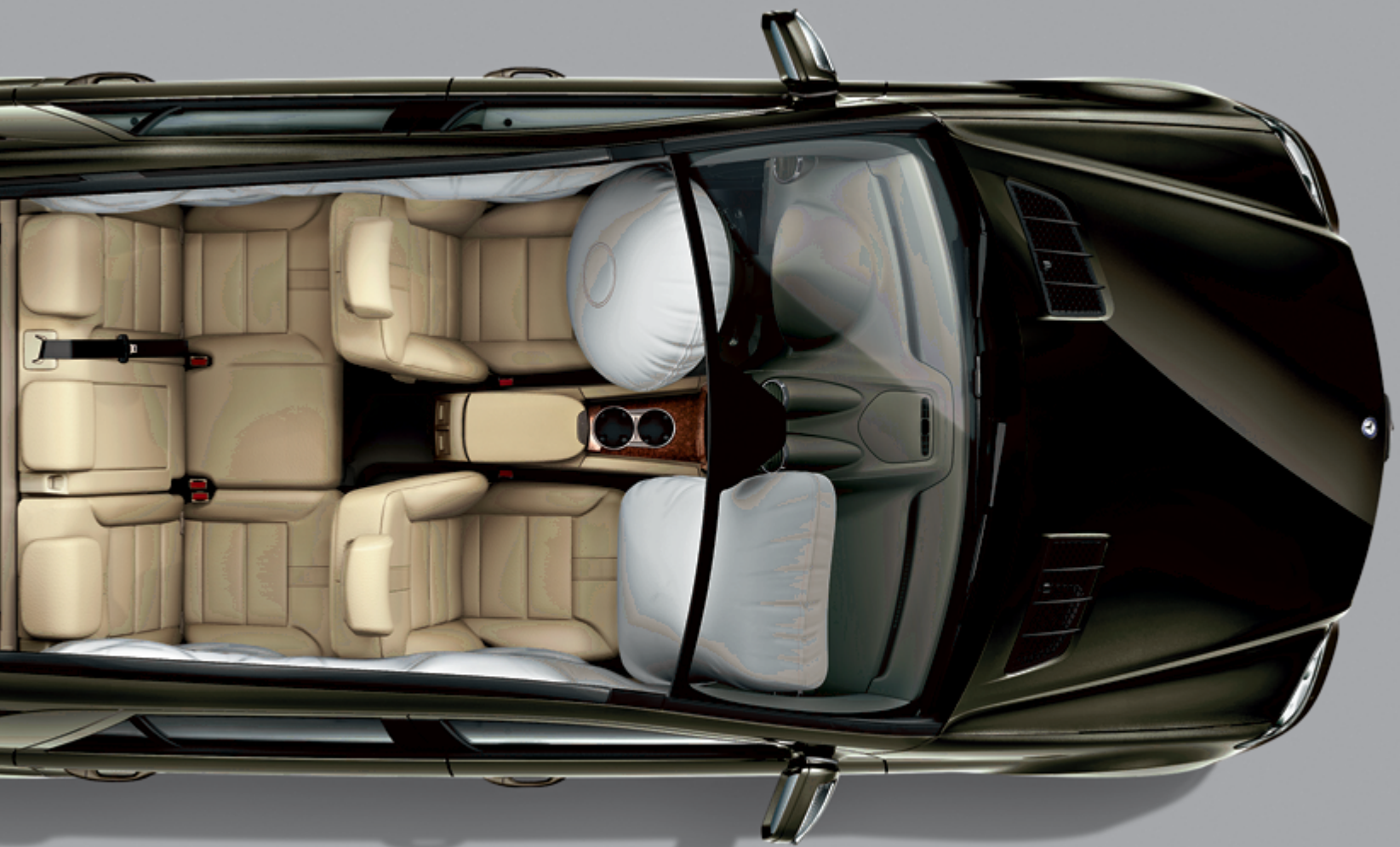

Stadt, Land, Fluss für Fortgeschrittene.

Der ML 63 AMG.

Exklusivität beginnt nicht erst bei den Wegen, die Sie mit dem ML 63 AMG gehen können. Bereits der Anblick zeigt, dass er etwas Besonderes ist. So verfügt er über eine besonders dynamische AMG Frontschürze mit optischem Unterschutz in Hochglanz Chrom. Aber Kraft und Fahrvergnügen suggeriert der ML 63 AMG nicht nur im Stand: Überlegene Technik, Design und Dynamik machen eine faszinierende Erfahrung daraus.

Der Klang des AMG 8-Zylinder-Aggregats mit 375 kW (510 PS) und einem Drehmoment von 630 Nm bei 5.200/min weckt hohe Erwartungen. In Kombination mit dem AMG Sportfahrwerk auf Basis des AIRMATIC-Pakets und der AMG SPEEDSHIFT 7G-TRONIC entfacht es in Fahrt Begeisterung – Meter für Meter.







Genug Kraft, um auch auf rauen Wegen elegant zu bleiben.

Die Ausstattungsdetails des ML 63 AMG.

Stark bis zum Schluss – selbst am Heck lässt der ML 63 AMG in der Wirkung nicht nach. Die Ausstrahlung wird dominiert von einer markanten AMG Heckschürze und der AMG Sport-Abgasanlage mit zwei verchromten Doppelendrohren. Titan grau lackierte, glanzgedrehte 20-Zoll AMG Leichtmetallräder im 5-Speichen-Design in der Bereifung 295/40 ergänzen den kraftvollen Eindruck. Optional sind 21-Zoll AMG Leichtmetallräder im Doppelspeichen-Design in der Dimension 295/35, in Titan grau lackiert und glanzgedreht, exklusiv für den ML 63 AMG erhältlich.

Im Innenraum erwarten Sie AMG Sportsitze, bezogen mit feinstem Nappaleder mit Alcantara-

Einsätzen im Schulterbereich. Das neue AMG Sportlenkrad mit silberfarbenen Aluminium-Schalt paddles und das AMG Kombiinstrument mit RACETIMER schaffen Rennsportatmosphäre.



Manche setzen Zeichen. Sie setzen Ausrufezeichen.

Das AMG Styling.

Eindruck steigert man durch Ausdruck – mit dem neuen AMG Styling für Ihre M-Klasse. Die AMG Frontschürze mit optischem Unterschutz in Chrom matt unterstreicht die außergewöhnliche Sportlichkeit des Allroaders.

Von Angesicht zu Angesicht beeindruckt das AMG Styling außerdem durch seine optisch großen Lufteinlässe in Rennsportanmutung.

So entsteht ein Auftritt, der wenig Fragen offen lässt. Außer: Was könnte schöner sein?







ML 500



Stellen Sie sich einen schönen Augenblick vor, der nicht vergeht.

Das AMG Styling und die 21-Zoll AMG Leichtmetallräder.

Edel verpflichtet – nicht nur die Front-, auch die kraftvolle AMG Heckschürze mit Unterschutz in Chrom matt ist besonders expressiv. Ovale, verchromte Endrohre im AMG Styling mit AMG Schriftzug runden den Eindruck optisch ab.

Noch sportlich-dynamischer stehen Sie auf großen glanzgedrehten 21-Zoll AMG Leichtmetallrädern im 5-Speichen-Design und einer Bereifung im Verhältnis 265/40 da.

Meine M-Klasse.





Der Bergkönig im Chromgewand.

Beschleunigen die Wirkung: Sport-Paket EXTERIEUR und INTERIEUR.



Wer seine Leidenschaft für Sport auf allen Wegen zeigen möchte, dem legen wir das Sport-Paket ans Herz. Es macht aus der M-Klasse eine Demonstration der Dynamik. Chromteile heben seine Exklusivität hervor, blau getöntes Glas und rechteckige, verchromte Auspuffblenden wirken besonders expressiv. Der optische Unterschutz schimmert in Edelstahl, die Dachreling in Aluminiumoptik. Der Kühlergrill in Sterlingsilber glänzt mit Chromauflagen.

Eindrucksvoll steht die M-Klasse so da – bereits auf kraftvollen 19-Zoll-Leichtmetallrädern im

5-Doppelspeichen-Design. Noch markanter und angriffslustiger auf optionalen 20-Zoll-Designrädern oder 21-Zoll AMG Leichtmetallrädern im 5-Speichen-Design.

Auch das Innere wirkt durchtrainiert. Eine Sportpedalanlage aus gebürstetem Edelstahl mit Gumminoppen fordert Sie geradezu heraus. Ihnen bleibt kaum etwas anderes übrig, als sich in die elektrisch verstellbaren Sportsitze in der Kombination Alcantara/Ledernachbildung ARTICO zu setzen – und aus einer Ehrenrunde wird eine Verehrer-Runde.



RADIO

DISC

NAVI

TEL



SYS



ON



1

QW

2

ABC

3

DEF

4

GHI

5

JKL

6

MNO

7

PQRS

8

TUV

9

WXYZ

*

+

0

#

↑



C



Wenn Sie etwas von Ihrer M-Klasse möchten, sprechen Sie sie einfach an.

COMAND APS - anspruchsvolle Technik für einfache Bedienbarkeit.

An Bord der M-Klasse fasst das Multimediasystem COMAND APS mit der neuen, noch bedienerfreundlicheren Telematikgeneration NTG 2.5 Unterhaltungs- und Navigationsfunktionen zentral zusammen. So werden Wegführung und Filme auf dem großzügigen, ergonomisch positionierten 6,5-Zoll-Farbdisplay dargestellt. Hier können Sie per optional erhältlichem TV-Tuner sogar fernsehen. Europaweite Navigation kommt von der integrierten Festplatte, auf der Sie

außerdem 4 GB Speicherplatz für Audiodateien im MP3- oder WMA-Format haben.

Das CD-/DVD-Laufwerk für Audio oder Video befindet sich in Griffweite, und das optionale Media Interface ermöglicht es Ihnen, COMAND APS mit jeder USB-Datenquelle zu verbinden. Zum Beispiel, um Musik von Ihrem MP3-Player zu spielen.

Und wenn Sie sich nicht mit Musik unterhalten, tun Sie das doch mit Ihrer M-Klasse. LINGUATRONIC, das für COMAND APS serienmäßige - für andere optionale - Sprachbedienungssystem, lässt Ihre M-Klasse aufhorchen - Funktionen wie Radio oder Telefon reagieren einfach auf Ihr Kommando. Selbst wenn Sie einen Dialekt sprechen. Schwäbisch zum Beispiel.

Jetzt können auch Ihre MP3s Mercedes fahren.

Die Audiosysteme für die M-Klasse.

Die Audiosysteme überzeugen durch verbesserte Bedienungsfreundlichkeit, hohe Leistungsfähigkeit und eine Reihe neuer Funktionen. Bereits serienmäßig ist die Freisprecheinrichtung mit Bluetooth-Technik. Außerdem integriert: ein Aux-in-Anschluss zur Anbindung mobiler Audiogeräte - beispielsweise eines iPods. Optional ist ein Media Interface zu haben, das Ihren externen Musikspeicher mit dem Bediensystem der M-Klasse verbindet. Die Musiktitel können dann im Kombiinstrument bzw. auf dem Farbdisplay in der Mittelkonsole angezeigt werden und lassen sich bequem mit den Tasten im Multifunktionslenkrad aufrufen. Audio 20 APS

bietet serienmäßig ein CD-Laufwerk, Audio 50 APS ein DVD-Laufwerk, beide verfügen über eine geschwindigkeitsabhängige Lautstärkeregelung, Farbdisplay, Doppeltuner für besseren Radioempfang und Telefontastatur.

Satten, raumfüllenden Surroundklang genießen Sie mit dem auf Wunsch erhältlichen Harman Kardon® Logic 7® Surround-Soundsystem der neuesten Generation. Mit 610 Watt, 12 Lautsprechern und digitalem Signalprozessor (DSP) sorgt es für außergewöhnlich transparenten Hörgenuss.

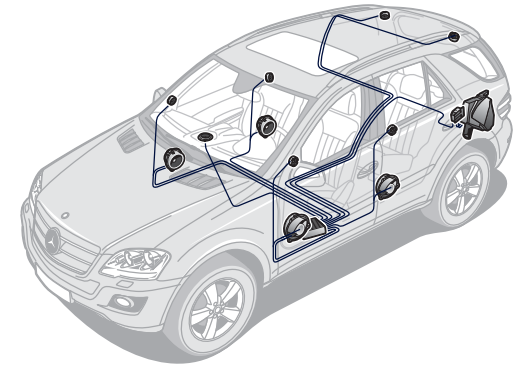

Speziell platzierte Hochleistungslautsprecher ermöglichen eine brillante Klangfülle.



RADIO DISC

⏮ TEL

🔊 SYS

📞

⏪ ⏩

ON

TA
FM 92.2 MHz
• SWR1 Bw | 2. SWR4 S
SWR3
• SWR2 Bw | • 89.5 MHz
Radio Speicher Klang

1 QWERTZ
2 ABC
3 DEF

4 GHI
5 JKL
6 MNO

7 PQRS
8 TUV
9 WXYZ

* + 0 #

↶ C

⬆️ ⬇️ ⬇️ ⬆️
OK
⬆️ ⬇️ ⬇️ ⬆️

18 20 22 24 26
AUTO

🌬️ MAX

🌀

🛡️

22

Besonderheit ist Standard.

Die Serienausstattung.

Wie die Wege, die Sie mit der M-Klasse fahren, ist auch sie selbst etwas Besonderes. Das erkennen Sie bereits am serienmäßigen Offroad-Schalter in der Mittelkonsole. Mit ihm kann Ihnen weder eine schlechte Straße noch eine echte Schotter-

piste unangenehm werden, denn Sie stellen die M-Klasse einfach darauf ein. Dafür, dass auch die Temperatur entsprechend angenehm ist, sorgt die Klimatisierungsautomatik THERMATIC. Und selbst das Wechseln der Gänge gelingt sehr kom-

fortabel: einfach per DIRECT SELECT und mit Schaltpaddles am Lenkrad. Hinter Ihnen befinden sich crashaktive NECK-PRO-Kopfstützen zur Sicherheit. Zu Ihrem Vergnügen schalten Sie einfach das Audiosystem Audio 20 ein, und los geht's.



Die Klimatisierungsautomatik THERMATIC sorgt für einen entspannten Aufenthalt.



Der DIRECT SELECT-Wählhebel.

SERIENAUSSTATTUNG (AUSWAHL)

 17-Zoll-Leichtmetallräder (ML 280 CDI, ML 320 CDI, ML 350)

 19-Zoll-Leichtmetallräder (ML 420 CDI, ML 500)

 20-Zoll AMG Leichtmetallräder (ML 63 AMG)

 7-Gang-Automatikgetriebe 7G-TRONIC

 Adaptives Bremslicht

 Airbag für Fahrer und Beifahrer, zweistufig auslösend

 Allradantrieb, permanent

 Anti-Blockier-System ABS

 Armauflage vorn, mit Fach

 Audio 20 CD (mit Farbdisplay, MP3-Fähigkeit und Freisprecheinrichtung über Bluetooth)

 Auspuffanlage 2-flutig, mit offen liegenden Endrohren

 Außenspiegel beheizt, elektrisch verstellbar

 Außentemperaturanzeige

 Ausstiegsbeleuchtung in den Türen, 4-fach

 Aux-in-Anschluss im Handschuhfach für externe Audiogeräte

 Bremsassistent BAS

 Dachreling/Dachträgerverrüstung

 Direktschaltung DIRECT SELECT mit Lenkradschalt paddles

 Downhill Speed Regulation DSR

 Dritte Bremsleuchte in LED-Ausführung

 Elektronisches Stabilitäts-Programm ESP®

 Elektronisches Traktions-System 4ETS für Allrad

 Fahrlichtassistent

 Fensterheber elektrisch, 4-fach (mit Hoch-/Tiefaufsteuerung)

 Fondsitzbank geteilt und klappbar (1/3 : 2/3)

 Gurtwarnung vorn

 Heckleuchten abgedunkelt

 Klimatisierungsautomatik THERMATIC

 Laderaumabdeckung

 Multifunktionslenkrad in Lederausführung

 Nebelscheinwerfer

 NECK-PRO-Kopfstützen, vorn

 Optischer Unterschutz vorn silberfarben

 Parameterlenkung (geschwindigkeitsabhängige Servolenkung)

 PRE-SAFE®-System

 Reifendruckverlust-Warnung

 Sidebag für Fahrer und Beifahrer

 Türmittelfeld in Ledernachbildung ARTICO

 Überschlagsensor

 Windowbags für Fahrer, Beifahrer und Fondraumpassagiere

Ihre Wünsche haben wir schon berücksichtigt.

Die Sonderausstattungen.

SONDERAUSSTATTUNGEN (AUSWAHL)

SICHERHEIT

Bi-Xenon-Scheinwerfer mit aktivem Kurvenlicht, Scheinwerferreinigungsanlage, dynamischer Leuchtwertenregulierung, Abbiegelicht im Stoßfänger und LED-Heckleuchten in Klarglasoptik

Einbruch-Diebstahl-Warnanlage EDW mit Abschleppschutz

Scheinwerferreinigungsanlage

Sidebags im Fond

KOMFORT

Anhängerkupplung, anklappbar

EASY-PACK-Fixkit mit Ladegutsicherungsschienen und entnehmbaren Fondsitzen

EASY-PACK-Heckklappe mit hydraulischer Betätigung
(Schließen auch per Tastendruck am Fahrzeugschlüssel)

Komfortklimatisierungsautomatik THERMOTRONIC

Lordosenstütze, 4-fach elektrisch verstellbar

Multikontursitz für Fahrer und Beifahrer (Serie im ML 63 AMG)

PARKTRONIC

Scheibenwaschanlage beheizt, inkl. beheizter Scheibenwaschdüsen

Scheibenwischer mit Regensensor (Serie im ML 420 CDI, ML 500, ML 63 AMG)

Schiebe-Hebedach, elektrisch, in Glasausführung

Sitzheizung für Fahrer und Beifahrer (Serie im ML 63 AMG)

Standheizung

Vordersitze elektrisch verstellbar, mit Memory-Paket (Fahrsitz, Lenksäule und Außenspiegel elektrisch einstellbar mit Memory-Funktion)

RADIO / KOMMUNIKATION

Audio 50 APS (zusätzlich mit DVD-Navigation, Pfeildarstellung und Kreuzungszoom)

CD-Wechsler für 6 CDs, inklusive MP3-Fähigkeit

COMAND APS, Bedien- und Anzeigesystem für Audio, Navigation und Telefon, inkl. hochauflösendem 6,5-Zoll-Display, Festplattenavigation, MUSIC REGISTER und Sprachbedienungssystem LINGUATRONIC

DVD-Wechsler, 6-fach

Fondentertainmentsystem

Surround-Soundsystem Harman Kardon® Logic 7® mit 12 Lautsprechern

DESIGN

21-Zoll AMG Leichtmetallräder im 5-Speichen-Design, glanzgedreht

AMG Styling (Serie im ML 63 AMG)

Dunkel getöntes Glas für hintere Seitenfenster und Heckscheibe

Instrumententafel in Ledernachbildung ARTICO

Multifunktionslenkrad in Holz-Leder-Ausführung

Trittbretter in Aluminiumoptik (Serie im ML 63 AMG)

Wie gewünscht, schon gewährt: Statten Sie sich Ihre M-Klasse noch exklusiver aus. Zum Beispiel mit dem Fondentertainmentsystem mit 8-Zoll-Bildschirmen, kabellosen Kopfhörern und Fern-

bedienung. Oder mit Leder in zweifarbigem Interieurdesign, inklusive schwarzem Dachhimmel. Der Fahrer profitiert außerdem von dem automatischen Abstandshalter DISTRONIC –

und der Einparkkomfort von der Einparkhilfe PARKTRONIC.



Das Fondentertainmentsystem mit zwei Bildschirmen an den vorderen Kopfstützen.



Das elektrische Schiebe-Hebedach in Glasausführung.

Auch wer gern einen sehr exklusiven Mercedes fährt, aber keine Zeit hat, sich mit jedem Ausstattungsdetail auseinander zu setzen, ist in der M-Klasse gut aufgehoben.

Je zwei nach höchsten Ansprüchen zusammengestellte Ausstattungspakete und das Sport-Paket sind immer eine gute Wahl. Jetzt müssen Sie sich nur noch entscheiden, welches Paket am besten zu Ihnen passt.



Belederte Instrumententafel.



Multifunktionslenkrad in Holz-Leder-Ausführung.



Heckleuchte in Klarglasoptik mit LED-Technik.



Trittbretter in Aluminiumoptik.

EXTERIEUR

AIRMATIC-Paket (Serie im ML 420 CDI, ML 500 und ML 63 AMG)

Luffederung vorn/hinten mit Niveaustellung, Adaptives Dämpfungs-System ADS.

AMG Styling¹

Front- und Heckschürze mit Unterschutz in mattem Chrom, AMG Endrohre oval (verchromt). Siehe Seite 46 bis 49.

Offroad-Pro Technik-Paket²

Zweistufiges Verteilergetriebe (Low Range) mit zusätzlicher Unterstufungsstufe, automatisch oder manuell zuschaltbare Lamellensperre im Verteilergetriebe mit bis zu 100 % Sperrwirkung, manuell sperrbares Hinterachsdifferenzial mit Lamellensperre 100 %, bedarfsgerechte Sperre der Vorderachse durch Bremsingriffe des ETS, erweiterter Einstellbereich für das Luftfederungssystem (Freifahrprogramm + 30 mm Bodenfreiheit gegenüber AIRMATIC-Paket), wählbare Getriebesteuerung (Standard „S“ oder manueller Modus „M“), Kompass, technischer Unterschutz.

Sport-Paket EXTERIEUR²

Verchromte, rechteckige Endrohrblenden, Dachreling in Aluminiumoptik, Chromzierteile (Rammschutzleiste, Bordkantenzierstab), verchromter Ladekantenschutz am Stoßfänger hinten, Kühlergrill Sterlingsilber mit Chrom, Leichtmetallräder 4-fach, 5-Doppelspeichen-Design, 8 J x 19 ET 60, Reifengröße 255/50 R 19, optischer Unterschutz vorn und hinten (Edelstahl), wärmedämmendes Glas blau rundum.

INTERIEUR

Sport-Paket INTERIEUR²

Sportsitze vorn, elektrisch verstellbar und 4-Wege-Lordose Fahrerseite, Sport-Kombiinstrument, Innenraumlicht-Paket (beleuchtete Türgriffschalen vorn/hinten, beleuchtetes Staufach in der Mittelkonsole vorn, beleuchteter Cupholder in der Mittelkonsole vorn, Fußraumbeleuchtung im Fond), Polsterkombination Alcantara/Ledernachbildung ARTICO mit Kontrastnaht im 5-Querpeifen-Design, Sportpedalanlage aus gebürstetem Edelstahl mit Gumminoppen (auch Fußfeststellbremse).

designo

Siehe Seite 68 bis 71.

¹ Serienmäßig für ML 63 AMG mit spezifischer Front- und Heckschürze.

² Nicht erhältlich für ML 63 AMG.

Eine Zierde für jeden Untergrund.

Je nach Motorisierung stehen für die M-Klasse zahlreiche Raddesigns zur Wahl. Je ein 17-Zoll- und 18-Zoll-Rad, jeweils zwei 20-Zoll- und 21-Zoll-Räder sowie drei 19-Zoll-Räder unterstreichen den Eindruck des Offroaders auf das Schönste.



21-Zoll AMG Leichtmetallrad im Doppelspeichen-Design, Titangrau lackiert und glanzgedreht (optional für ML 63 AMG).



17-Zoll-Leichtmetallrad im 7-Speichen-Design (Serie V6-Modelle).



19-Zoll-Leichtmetallrad im 5-Doppelspeichen-Design (im Sport-Paket enthalten).



19-Zoll-Leichtmetallrad im 5-Speichen-Design (Serie für V8-Modelle, optional für V6-Modelle).



20-Zoll AMG Leichtmetallrad im 5-Speichen-Design (Serie für ML 63 AMG).



18-Zoll-Leichtmetallrad im 5-Speichen-Design (ohne Mehrpreis, optional für V6-Modelle).



19-Zoll-Leichtmetallrad im 5-Speichen-Design mit Mischbereifung (optional).



20-Zoll-Leichtmetallrad im 5-Doppelspeichen-Design (optional).



21-Zoll AMG Leichtmetallrad im 5-Speichen-Design (Sonderausstattung, nicht für ML 63 AMG).



Freiraumgeber.

Einen Mercedes-Benz zu fahren ist nicht bloß schön. Es kann auch sehr praktisch sein – dank nützlichen Zubehörs wie der aerodynamischen Dachbox oder dem Ski- und Snowboardhalter. Wer lieber noch ein paar Schmuckstücke hinzufügt, für den sind natürlich auch incenio Designräder erhältlich. So wie jede Menge weiteres Zubehör, das außer Ihrer Freude an Vielseitigkeit zeigt: Zu einem Mercedes-Benz passt nur eines perfekt – Original-Zubehör von Mercedes-Benz.

Bitte informieren Sie sich in unserem Zubehörcatalog oder lassen Sie sich von Ihrem Mercedes-Benz Partner persönlich beraten.

Mehr Raum für individuelle Wünsche: incenio Designräder, Flankenschutz mit Trittbrettauflage, Grundträger sowie Ski- und Snowboardhalter.



Die praktische Dachbox, erhältlich in drei Größen, zur Befestigung am Grundträger.



Media Interface Consumer Kabel, bestehend aus 3 Kabeln. Angeschlossen werden können iPod Modelle sowie Geräte mit USB- oder Aux-Anschluss.

Jeder Zentimeter Naht ein Meisterstück.

Das designo Programm.

Einzigartigkeit wird mit Einzigartigem geschaffen. So auch beim designo Programm. Edle Materialien werden zu feinen Holzzierteilen und exquisiten Lederpolstern. Jedes Teil wird mit größter Sorgfalt ausgesucht und von erfahrener Hand verarbeitet. designo fühlen Sie so bei jeder Berührung einer Naht, erkennen es beim Blick auf eine der makellosen Oberflächen, riechen es am Geruch des edlen Leders.







Anspruch zum Anfassen.

Die designo Details.

Die designo Ausstattung macht es Ihnen leicht, Ihre individuellen Wünsche Realität werden zu lassen. Voraussetzung dafür ist natürlich eine große Bandbreite der angebotenen Farbtöne. Alle vier Lederfarben haben jedoch einen gemeinsamen Anspruch: Charakter. Die Sportsitze in hochwertigem designo Leder erhalten Sie in den Farbtönen designo schwarz, designo kaschmir-

beige, designo porzellan und designo hellbraun. Die komfortablen Sitze haben ein attraktives, sportliches Design mit sechs Längspfeifen und einer matt verchromten designo Metallplakette. Darüber hinaus entsprechen auch der Deckel der Armauflage zwischen den Vordersitzen sowie die Türmittelfelder der gewählten designo Lederfarbe.

Abrundung erfährt die designo Ausstattung schließlich durch hochwertige designo Veloursfußmatten mit designo Metallplakette und Einfassung in schwarzem designo Leder. Die zur designo Ausstattung passenden Zierteile sind in Pappel designo braun oder Ahorn Maser designo umbra lieferbar.



Die exklusive belederte Instrumententafel.

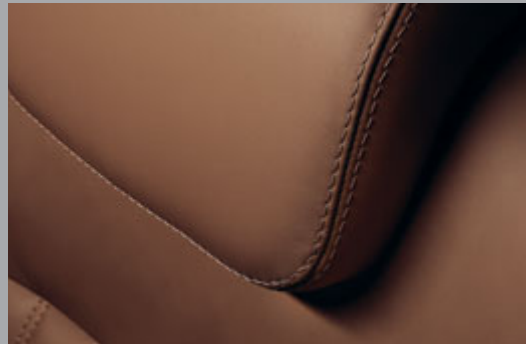

designo steht für sorgfältig ausgesuchte Materialien.

Der Lack der M-Klasse bildet den glänzenden Abschluss des ausgefeilten Korrosionsschutzsystems von Mercedes-Benz. So wird die Karosserie unter anderem mit einer Schicht aus Zinkphosphat und Elektrottauchlack überzogen, was einen lang anhaltenden Korrosionsschutz sicherstellt. Zudem verwenden wir aus Gründen der Umweltverträglichkeit zum Großteil Lacke auf Wasserbasis.

UNI-LACKE



040 Schwarz



650 Calcitweiß

METALLIC-LACKE



197 Obsidianschwarz



300 Periklasgrün



359 Tansanitblau

METALLIC-SONDERLACKE



544 Carneolrot



798 Sanidinbeige



349 Lasuritblau



723 Cubanitsilber



474 Peridotbraun



775 Iridiumsilber

LEDERNACHBILDUNG
ARTICO/**STOFF ASPEN**¹

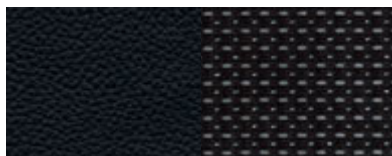

001 Schwarz

LEDERNACHBILDUNG
ARTICO/**STOFF ALCANTARA**²



911 Schwarz

LEDERNACHBILDUNG
ARTICO³

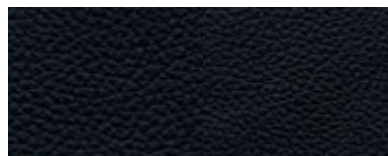

151 Schwarz

LEDER⁴

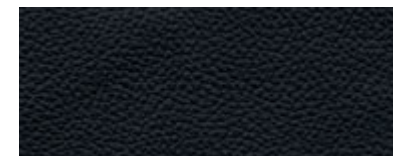
221 Schwarz⁵

918 Alpakagrau

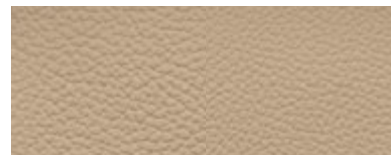

154 Kaschmirbeige

224 Kaschmirbeige⁵

158 Alpakagrau

228 Alpakagrau⁵

¹ Serie für ML 280 CDI, ML 320 CDI und ML 350.

² Sonderausstattung, nur in Verbindung mit Sport-Paket INTERIEUR.

³ Sonderausstattung, Serie für ML 420 CDI und ML 500.

⁴ Sonderausstattung.

⁵ ML 63 AMG serienmäßig in Lederausführung Nappa (erhältlich in den Farben Schwarz, Kaschmirbeige und Alpakagrau).

⁶ Nicht erhältlich für den ML 63 AMG.

designo LEDER⁶

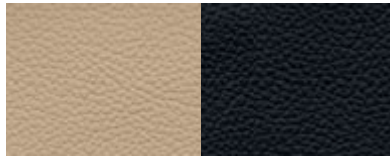

264 Kaschmirbeige/Schwarz

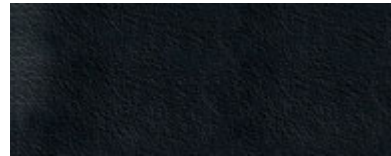

X11 schwarz

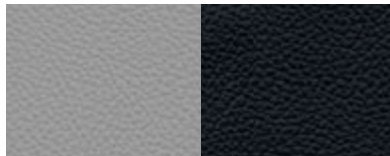

268 Alpakagrau/Schwarz

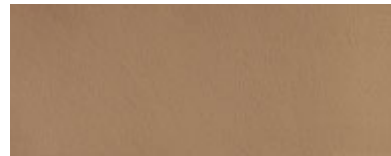

X25 kaschmirbeige

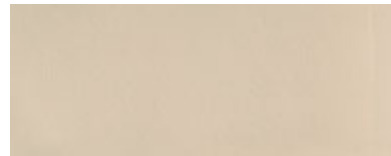

X27 porzellan



X35 hellbraun

ZIERTEILE

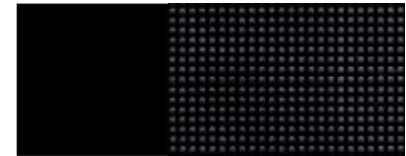

739 Aluminium Silber/Schwarz



H04 Holz Pappel Vogelaugenoptik



729 Holz Pappel anthrazit mit Chromapplikationen



731 Holz Wurzelnuss mit Chromapplikationen



Die Kombinationsmöglichkeiten für Lacke und Polster.

	LEDERNACHBILDUNG ARTICO/STOFF ASPEN ¹	Schwarz	LEDERNACHBILDUNG ARTICO/ALCANTARA ²	Schwarz	Alpakagrau	LEDERNACHBILDUNG ARTICO ³	Schwarz	Kaschmirbeige	Alpakagrau	LEDER ^{4,5}	Schwarz	Kaschmirbeige	Alpakagrau	Kaschmirbeige/Schwarz	Alpakagrau/Schwarz
UNI-LACKE															
Schwarz	●		●	●		●	●	●		●	●	●	●	●	●
Calcitweiß	●		●	●		●	○	●		●	○	●	○	●	●
METALLIC-LACKE															
Obsidianschwarz	●		●	●		●	●	●		●	●	●	●	●	●
Periklasgrün	●		●	○		●	●	○		●	●	○	●	○	
Tansanitblau	●		●	●		●	○	●		●	○	●	○	●	
Carneolrot	●		●	●		●	●	●		●	●	●	●	●	●
Cubanitsilber	●		●	●		●	△	●		●	△	●	△	●	
Iridiumsilber	●		●	●		●	○	●		●	○	●	○	●	
Sanidinbeige	●		●	△		●	●	△		●	●	△	●	△	
METALLIC-SONDERLACKE															
Lasuritblau	●		●	●		●	△	●		●	△	●	△	●	
Peridotbraun	●		●	○		●	●	○		●	●	○	●	○	

● empfehlenswert

○ möglich

△ nicht empfehlenswert

¹ Serie für ML 280 CDI, ML 320 CDI und ML 350.² Sonderausstattung, nur in Verbindung mit Sport-Paket INTERIEUR.³ Sonderausstattung, Serie für ML 420 CDI und ML 500.⁴ Sonderausstattung.⁵ ML 63 AMG serienmäßig in Lederausführung Nappa (erhältlich in den Farben Schwarz, Kaschmirbeige und Alpakagrau).

Technische Daten.

	ML 280 CDI 4MATIC	ML 320 CDI 4MATIC	ML 420 CDI 4MATIC	ML 350 4MATIC	ML 500 4MATIC	ML 63 AMG 4MATIC
Zylinderanzahl/-Anordnung	6/V	6/V	8/V	6/V	8/V	8/V
Gesamthubraum (cm ³)	2.987	2.987	3.996	3.498	5.461	6.208
Nennleistung ¹ (kW bei 1/min)	140/4.000	165/3.800	225/3.600	200/6.000	285/6.000	375/6.800
Nenndrehmoment ¹ (Nm bei 1/min)	440/1.400-2.800	510/1.600-2.800	700/2.000-2.600	350/2.400-5.000	530/2.800-4.800	630/5.200
Höchstgeschwindigkeit ca. (km/h)	205	215	235	225	250 ²	250 ²
Beschleunigung von 0 auf 100 km/h (s)	9,8	8,6	6,5	8,4	5,8	5,0
Reifengröße	235/65 R 17	235/65 R 17	255/50 R 19	235/65 R 17	255/50 R 19	295/40 R 20
Kraftstoff	Diesel	Diesel	Diesel	Super	Super	Super Plus
Kraftstoffverbrauch ³ (l/100 km)						
Innerorts	11,8-12,2	11,9-12,2	14,2-14,6	14,9-15,4	17,6	24,1
Außerorts	7,6-8,1	7,8-8,1	8,5-9,1	9,0-9,7	10,0	12,2
Kombiniert	9,1-9,6	9,3-9,6	10,6-11,0	11,2-11,8	12,8	16,5
CO ₂ -Emissionen ³ (g/km)	241-254	245-254	279-292	266-281	304	392
Tankinhalt (l)/davon Reserve ca.	95/13	95/13	95/13	95/13	95/13	95/15
Wendekreisdurchmesser (m)	11,6	11,6	11,6	11,6	11,6	11,6

¹Angaben nach Richtlinie 80/1269/EWG in der gegenwärtig geltenden Fassung. ²Elektronisch abgeregelt. ³Die angegebenen Werte wurden nach dem vorgeschriebenen Messverfahren (Richtlinie 80/1268/EWG in der gegenwärtig geltenden Fassung) ermittelt. Die Angaben beziehen sich nicht auf ein einzelnes Fahrzeug und sind nicht Bestandteil des Angebots, sondern dienen allein Vergleichszwecken zwischen verschiedenen Fahrzeugtypen. Weitere Informationen zum offiziellen Kraftstoffverbrauch und den offiziellen spezifischen CO₂-Emissionen neuer Personenkraftwagen können dem „Leitfaden über den Kraftstoffverbrauch und die CO₂-Emissionen neuer Personenkraftwagen“ entnommen werden, der an allen Verkaufsstellen und bei der Deutschen Automobil Treuhand GmbH unentgeltlich erhältlich ist.

	ML 280 CDI 4MATIC	ML 320 CDI 4MATIC	ML 420 CDI 4MATIC	ML 350 4MATIC	ML 500 4MATIC	ML 63 AMG 4MATIC
Leergewicht ¹ (kg)	2.185	2.185	2.315	2.135	2.185	2.310
Zulässiges Gesamtgewicht (kg)	2.830	2.830	2.950	2.830	2.830	2.880
Zulässige Anhängelast ² (kg) gebremst / ungebremst	3.500 / 750	3.500 / 750	3.500 / 750	3.500 / 750	3.500 / 750	3.500 / 750
Kofferraumvolumen (l)						
Max. hinter 2. Sitzreihe	833	833	833	833	833	833
Max. hinter 1. Sitzreihe	2.050	2.050	2.050	2.050	2.050	2.050
OFFROAD-EIGENSCHAFTEN						
Wattiefe Serienfederung / Offroad-Pro Technik-Paket (mm)	500 / 600	500 / 600	500 / 600	500 / 600	500 / 600	500 / -
Böschungswinkel ³ vorn/hinten (Grad)	27° / 26°	27° / 26°	25°-31° / 24°-29°	27° / 26°	25°-31° / 24°-29°	19°-24° / 21°-26°
Geringste Bodenfreiheit VA / HA ⁴ (mm)						
Serienfederung	210 / 223	210 / 223	186-261 / 194-269	210 / 223	186-261 / 194-269	153-234 / 162-242
mit Offroad-Pro Technik-Paket ⁴	186-291 / 194-299	186-291 / 194-299	186-291 / 194-299	186-291 / 194-299	186-291 / 194-299	-
Steigfähigkeit ^{3,5} (%)	100	100	100	100	100	100
Max. Rampenwinkel (Grad)						
Serienfederung	17°	17°	17°	17°	17°	14°-21°
mit Offroad-Pro Technik-Paket ⁴	14°-23°	14°-23°	14°-23°	14°-23°	14°-23°	-
Geländeuntersetzung ⁶	2,93 : 1	2,93 : 1	2,93 : 1	2,93 : 1	2,93 : 1	-
Permanenter Allradantrieb, Kraftverteilung	50 : 50	50 : 50	50 : 50	50 : 50	50 : 50	40 : 60

¹ Angaben nach Richtlinie 92/21/EG in der Fassung 95/48/EG (Masse in fahrbereitem Zustand, Kraftstoffbehälter zu 90 % gefüllt, mit Fahrer, 68 kg, und Gepäck, 7 kg) für Fahrzeuge in serienmäßiger Ausstattung. Sonderausstattungen und Zubehör erhöhen i. d. R. diesen Wert, wodurch sich die Nutzlast entsprechend verringert. ² Inklusiv Stützlast 140 kg. ³ Angaben nach Richtlinie 70/156/EWG in der Fassung 2000/40/EG. ⁴ Grundeinstellung VA/HA (mm): 201/209. ⁵ Mindestens 60% (=31°), je nach Untergrund und Traktionsverhältnissen. ⁶ Nur mit Offroad-Pro Technik-Paket.

Die Abmessungen der M-Klasse.

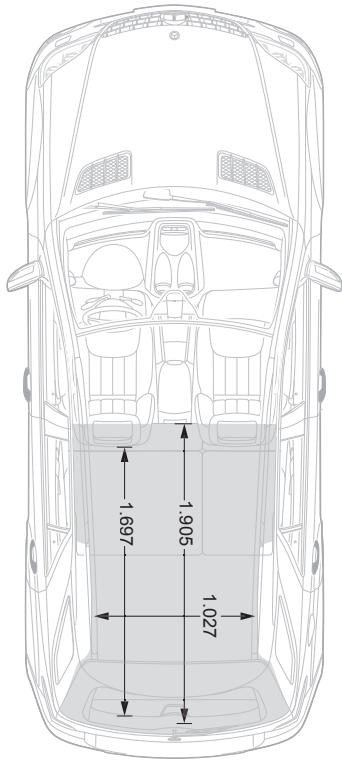

2-Sitzer

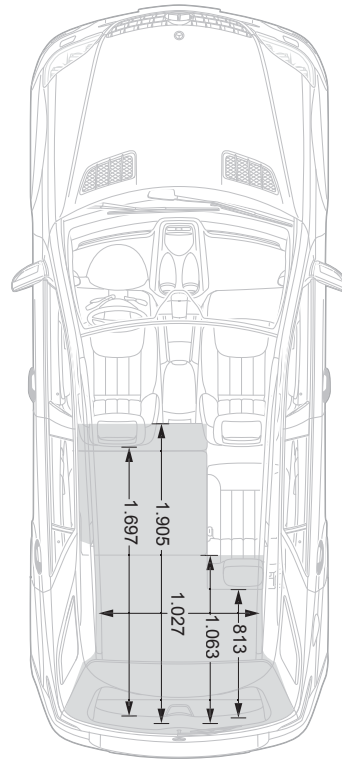

3-Sitzer

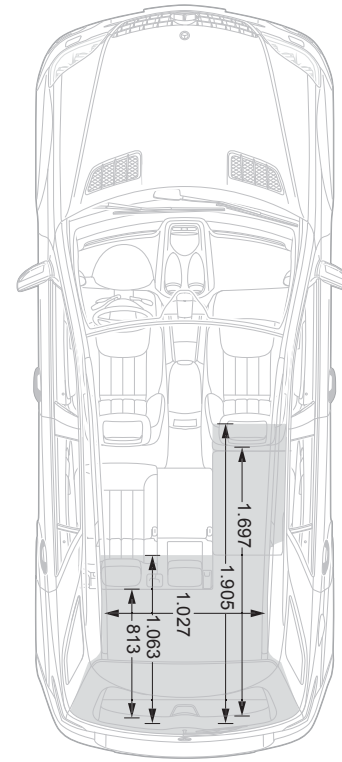

4-Sitzer

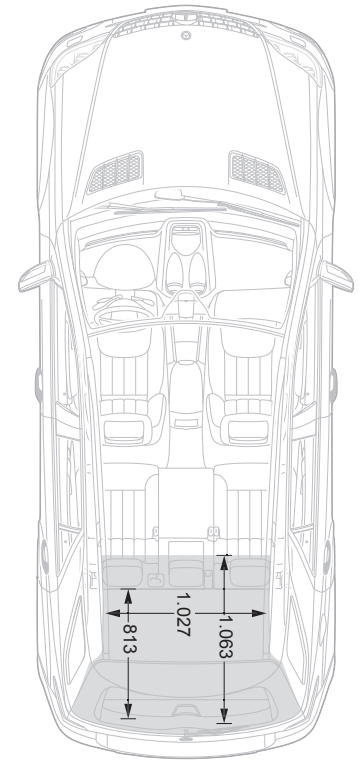

5-Sitzer

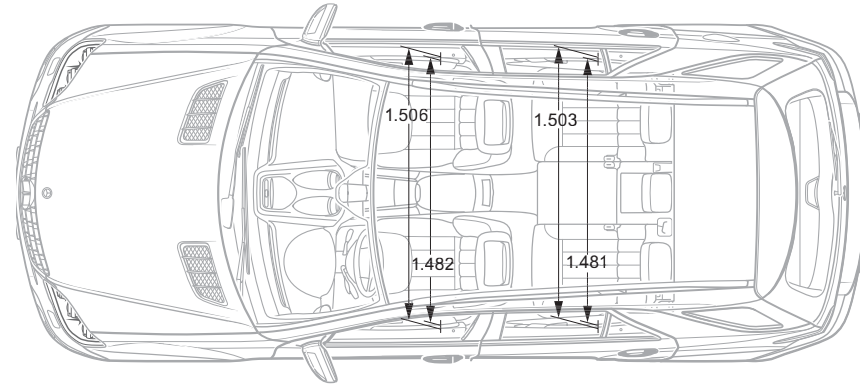
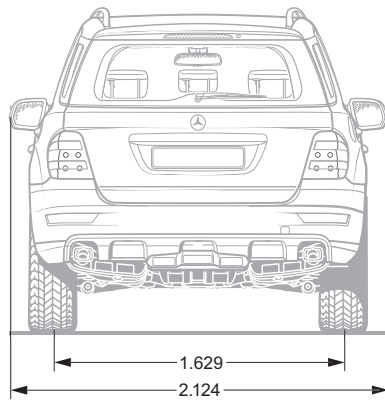
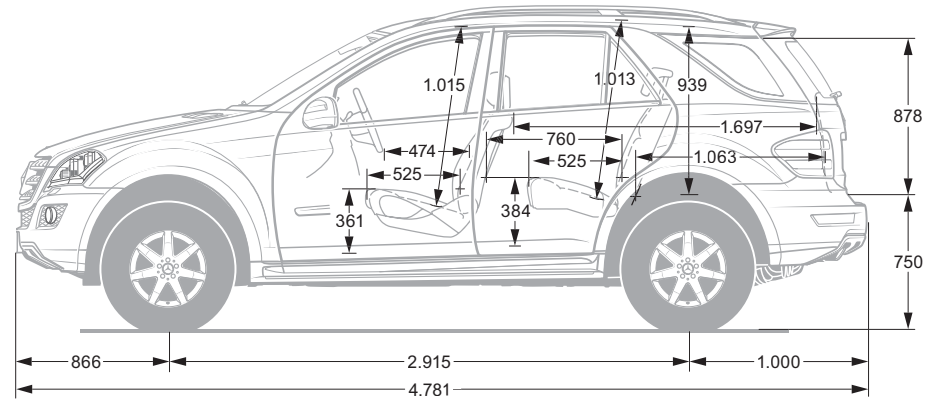
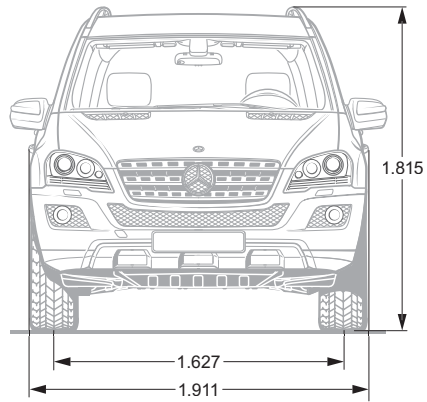

Alle Angaben in Millimeter, die abgebildeten Maße sind Mittelwerte. Sie gelten für Fahrzeuge mit der Sonderausstattung Offroad-Pro Technik-Paket und im unbelasteten Zustand.



Wer sich für einen Mercedes entscheidet, kauft viel mehr als ein Auto.

Der umfangreiche Service von Mercedes-Benz.

Service24h. In Ihrem neuen Mercedes fährt eines von Anfang an mit – ein gutes Gefühl. Denn der Mercedes-Benz Service24h ist rund um die Uhr und 365 Tage im Jahr für Sie da. Sollte der erfahrungsgemäß recht unwahrscheinliche Fall eines technischen Problems oder einer Panne doch einmal auftreten, können Sie sich jederzeit europaweit auf den Mercedes-Benz Service24h verlassen. Unter der Service-Hotline 00800 1 777 7777* nehmen unsere Spezialisten rund um die Uhr Ihren Anruf entgegen und organisieren sofort professionelle Hilfe. Unmittelbar nach Eingang Ihres Anrufs macht sich unser Service24h-Team auf den Weg zu Ihrem Standort. Häufig kann das Problem schon direkt vor Ort behoben werden. Sollte es einmal nicht möglich sein, sorgen wir selbstverständlich dafür, dass Ihr Fahrzeug in die nächste Mercedes-Benz Werkstatt gebracht wird.

MercedesCard. Sie ist Ihre Eintrittskarte in die Erlebniswelt von Mercedes-Benz und dazu praktische Kreditkarte – sogar beitragsfrei bei Beantwortung des jährlichen Fragebogens. Im MercedesCard-Journal stellen wir Ihnen regelmäßig exklusive Sport-, Reise- und Kulturarrangements sowie interessante Produkte vor. Faszinierende Reportagen rund um die Marke Mercedes-Benz bietet Ihnen das Mercedesmagazin. Außerdem haben Sie mit Ihrer MercedesCard VISA freien Eintritt in das Mercedes-Benz Museum. Alle weiteren Informationen über das Angebot finden Sie unter www.mercedes-benz.de/mercedescard

Informationen zur MercedesCard in Österreich und der Schweiz erhalten Sie auf den landesspezifischen Mercedes-Benz Internetseiten.

Mercedes-Benz Bank. Wenn Sie Ihren Traumwagen bereits im Visier haben und finanziell flexibel bleiben möchten, kommen wir Ihnen mit unseren Finanzdienstleistungen entgegen. Ob Leasing- und Finanzierungsangebote, Versicherung oder Servicebausteine – bei uns erhalten Sie alles aus einer Hand. Mit dem Online-Rechner können Sie Ihre Monatsraten ganz leicht selbst im Internet kalkulieren. Neben individuellen Finanzdienstleistungen für Ihr Fahrzeug bieten wir Ihnen auch attraktive Geldanlageprodukte, zum Beispiel Tagesgeld, Festzinsprodukte und Fonds. Weitere Informationen erhalten Sie unter 01803/32 22 65 (9 ct/min Deutsche-Telekom-Tarif, abweichende Preise aus dem Mobilfunknetz) oder im Internet unter www.mercedes-benz-bank.de



Zeit, um eine Erfahrung reicher zu werden.

Machen Sie eine Probefahrt mit Ihrem Wunschfahrzeug.

Nirgends ist ein Mercedes so überzeugend wie auf der Straße. Denn erst dort erleben Sie das souveräne Fahrgefühl, das diese Automobile so besonders macht. Spüren Sie, wie leistungsstarke Motoren den Wagen vorantreiben und sich die präzisen Lenkbewegungen direkt auf Ihre Laune übertragen. Die besondere Atmosphäre, die während der Fahrt in einem Mercedes entsteht, lässt sich auf Papier nicht festhalten. Deshalb möchten wir Sie zu einer Probefahrt einladen, Ihr Mercedes-Benz Partner vereinbart gern einen Termin mit Ihnen. Mit der Händlersuche auf www.mercedes-benz.de finden Sie Ihren nächstgelegenen Mercedes-Benz Partner ganz einfach. Wir freuen uns schon auf Sie.

Im Internet finden Sie auch die interaktive Betriebsanleitung. Dort gibt es Info-Clips und Simulationen, durch die Sie die Funktionsweise Ihres Favoriten schon jetzt kennenlernen können. Alles Weitere unter www.mercedes-benz.de/betriebsanleitung

Altfahrzeug-Rücknahme. Der Kreis schließt sich. Wir nehmen Ihre M-Klasse nach einem langen Arbeitsleben zur umweltgerechten Entsorgung gemäß EG-Altfahrzeug-Richtlinie¹ wieder zurück – aber bis dahin ist noch lange Zeit.

¹ Gilt entsprechend den nationalen Vorschriften für Fahrzeuge bis 3,5 t zul. Gesamtgewicht. Die gesetzlichen Anforderungen an eine recycling- und verwertungsgerechte Konstruktion erfüllen die Mercedes-Benz Fahrzeuge bereits seit mehreren Jahren. Zur Rücknahme der Altfahrzeuge steht ein Netz von Rücknahmestellen und Demontagebetrieben zur Verfügung, die Ihr Fahrzeug umweltgerecht verwerten. Dabei werden die Möglichkeiten zur Fahrzeug- und Teileverwertung laufend weiterentwickelt und verbessert. Somit wird die M-Klasse die Erhöhung der gesetzlichen Recyclingquoten auch zukünftig fristgerecht erfüllen. Weitere Informationen erhalten Sie unter www.mercedes-benz.de und 00800 1 777 7777.

Zu den Angaben in diesem Katalog: Nach Redaktionsschluss dieser Druckschrift, 14.04.2008, können sich am Produkt Änderungen ergeben haben. Konstruktions- oder Formänderungen, Abweichungen im Farbton sowie Änderungen des Lieferumfangs seitens des Herstellers bleiben während der Lieferzeit vorbehalten, sofern die Änderungen oder Abweichungen unter Berücksichtigung der Interessen des Verkäufers für den Käufer zumutbar sind. Sofern der Verkäufer oder der Hersteller zur Bezeichnung der Bestellung oder des bestellten Kaufgegenstands Zeichen oder Nummern gebraucht, können allein hieraus keine Rechte abgeleitet werden. Die Abbildungen können auch Zubehör und Sonderausstattungen enthalten, die nicht zum serienmäßigen Lieferumfang gehören. Farbabweichungen sind drucktechnisch bedingt. Diese Druckschrift wird international eingesetzt. Aussagen über gesetzliche, rechtliche und steuerliche Vorschriften und Auswirkungen haben jedoch nur für die Bundesrepublik Deutschland zum Zeitpunkt des Redaktionsschlusses dieser Druckschrift Gültigkeit. Fragen Sie daher zu den in anderen Ländern geltenden Vorschriften und Auswirkungen und zum verbindlichen letzten Stand bitte Ihren Mercedes-Benz Verkäufer. www.mercedes-benz.com